

SIGNODE LBX-2000

Automatisk bandningsmaskin

Snabb och driftsäker bandning med polypropylenband



Inget bandtrassel

unik funktion – det patenterade bandningshuvudet ger högsta driftsäkerhet.

Hög bandningshastighet

upp till 70 band per minut ger optimal produktivitet.

Enkel service

lättåtkomlig bandleddare genom uppfällbart bandbord. Inga remmar eller kopplingar. De flesta underhållsarbeten kan göras utan användning av verktyg.

Automatisk återspolning av

bandet – tryck på fotpedalen om maskinen ej bandat runt godset, och maskinen återställer sig själv.

Inmatning av band i båda

riktningarna – enkel laddning av bandringarna.

Lättåtkomlig bandleddare

för rengöring av maskinen.

SIGNODE LBX 2000

Snabb och driftsäker bandning med polypropylenband

Bandning utan bandtrassel

LBX-maskinerna är konstruerade med en unik funktion som förhindrar bandtrassel och gör maskinerna driftsäkra och pålitliga.



Enkel service – inga remmar eller kopplingar att serva, värmetungan kan tas bort och göras ren utan användning av verktyg.



Lätt att byta bandring – den bakre dörren viks ner när bandringen ska bytas.



Lättåtkomlig för service – bandleddaren är lätt att komma åt vid underhåll och rengöring. Inga verktyg behövs.

Teknisk specifikation

Bandningssystem	LBX kamaxeldrivet bandningshuvud.
Svetsmekanism	Värmesvets
Bandspänning	Justerbar från 10 till 270 N
Bandningscykel	Upp till 70 bandningar per min
Elsystem	230 V, 50 Hz, 1-fas
Manöverspänning	24 V DC
Kontrollsystem	PLC Siemens S7-200
Höjd bandningsbord	865 mm standard
Vikt	245 kg
Färg	RAL 6000 grön

Standarddimension bandleddare innerdiameter

Bredd (A)	Höjd (B)
500 mm	380 mm
700 mm	380 mm

Band

Banddimension 5 mm PP-band

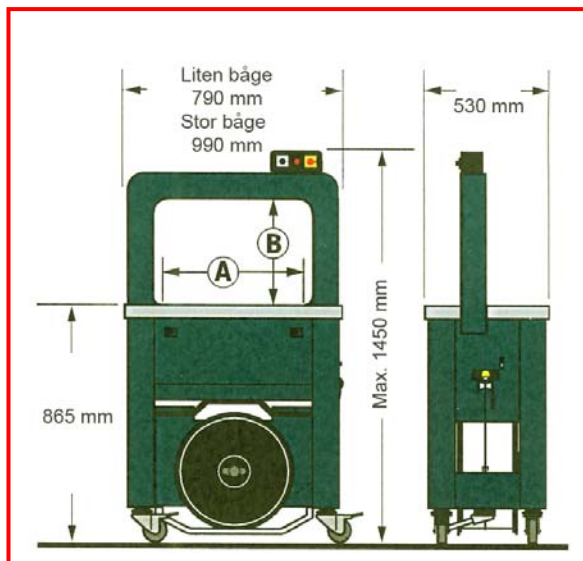

SIGNODE[®]
An ITW Company

Service

Band, service och reservdelar kan beställas från vårt kontor i Täby.

Box 7092, 187 12 Täby
tel 08 – 630 99 60 fax 08 – 756 19 30
info@signode.se www.signode.se